

Scanner Diesel Cargo SDC 701

Equipo de diagnóstico electrónico Diesel



Versión 102 (07/2005)

Para Mercedes-Benz, Volvo, International, GMC, Scania, Volkswagen y Protocolos Estándar Norma SAE.

Inyección electrónica/ABS/Piloto automático/Carrocería.



BOSCH

Innovación para tu vida

Bosch Diagnostics

Software
ES[tronic]

Tecnología
de Test

Entrenamiento
Técnico

Hotline
Técnica

Scanner Diesel Cargo

Tecnología de punta en diagnósticos

Nuevo display gráfico agiliza el diagnóstico de sistemas electrónicos diesel.
Más comodidad para el operador.
Más eficiencia en el taller.

Principales funciones del SDC 701*

Inyección electrónica / ABS / Piloto automático / Carrocería

- Identificación del número de la ECU
- Lectura de los códigos de defecto del módulo
- Apagamiento de la memoria de errores del módulo
- Prueba de la compresión dinámica del motor
- Corte de cilindros individualmente
- Ajuste del pedal del acelerador
- Lectura de los sensores del sistema
- Identificación de los estados de entrada y salida del sistema

*Las funciones del SDC 701 mencionadas dependen del sistema analizado.



Display gráfico

- Capacidad de 8 lecturas en la misma pantalla
- Caracteres más grandes proporcionan mejor visibilidad
- Interfaz más eficiente para el usuario
- Posibilidad de presentar figuras o diseños, como esquemas eléctricos, componentes y tablas de prueba



Gráficos

- Impresión de la lectura gráfica posibilita observar el comportamiento de una lectura a lo largo del tiempo
- Gran utilidad para detectar fallas intermitentes



Navegación simple: 5 teclas básicas + 4 teclas auxiliares

Utilizando los menús para elegir marca, vehículos y sistema, aparecen listas en la pantalla. También se puede observar una mayor cantidad de lecturas y códigos de defectos al mismo tiempo.

Tecnología incorporada

No necesita cartuchos o cualquier otro módulo externo para los tests y diagnósticos. Los programas de las marcas ya están instalados en la memoria.

Actualización

Para actualizar el SDC 701 no se necesita enviarlo a la fábrica. Usted mismo puede actualizarlo directamente desde el taller, a través de CD-ROM.

Portátil

El SDC 701 es capaz de hacer tests y diagnósticos fuera del taller o cuando el vehículo está en movimiento, lo que es fundamental para algunos diagnósticos.

Índice



Tablas de aplicación

Norma SAE Genéricos	4
GMC – Camiones (Inyección Electrónica)	4
International – Camiones (Inyección Electrónica)	4
International – Camiones (ABS)	4
Mercedes-Benz – Camiones (Inyección Electrónica)	5
Mercedes-Benz – Ómnibus (Inyección Electrónica)	6
Scania (Inyección Electrónica)	6
Volkswagen (Inyección Electrónica)	6
Volvo – Camiones (Inyección Electrónica)	7
Volvo – Camiones (Piloto Automático)	7
Volvo – Camiones (Carrocería)	7

Funciones y lecturas

Norma SAE Genéricos	8
Protocolo ISO	8
GMC – Camiones	8
International – Camiones	9
Mercedes-Benz – Camiones y Ómnibus	9

Scania – Camiones	10
Volkswagen – Camiones y Ómnibus	10 y 11
Volvo – Camiones	11

Identificación de conectores y cables

Internacional – Camiones y Norma SAE Genéricos	12
GMC – Camiones	12
Scania – Camiones	12
Mercedes-Benz – Camiones y ómnibus	12
Volvo – Camiones	13
Volkswagen – Camiones	13
Volkswagen – Ómnibus	13

Volumen del suministro

Equipos Estándar SDC 701	14
Kit de actualización para SDC 701 versión V 102	14

Características técnicas 15

Tablas de aplicación

NORMA SAE GENÉRICOS* – Protocolo Estándar

Modelos	Sistema utilizado	Año de fabricación	Conector Bosch	Versión del motor	Versión del software
Inyección Diesel	SAE1939 Genérico	–	C27	–	V 101
	SAE1587 Genérico	–	**	–	V 100
	ISO	–	**	–	V 101
	KWP	–	C31	–	V 102
ABS	SAE1587 Genérico	–	**	–	V 100
Carrocería	SAE1587 Genérico	–	**	–	V 100
Piloto Automático	SAE1587 Genérico	–	**	–	V 100

* Norma SAE atiende vehículos americanos tipo: Freightliner, MACK, VOLVO, International, etc.

** El conector depende de la marca y modelo del vehículo

GMC - Camiones

Inyección Electrónica Diesel

Modelos	Sistema utilizado	Año de fabricación	Conector Bosch	Versión del motor	Versión del software
15-190	Caterpillar-3116	1996 → 2000	C23	–	V 100

INTERNATIONAL - Camiones

Inyección Electrónica Diesel

Modelos	Sistema utilizado	Año de fabricación	Conector Bosch	Versión del motor	Versión del software
4700	DT466E	1998 → 2002	C24	–	V 100
4900	DT466E	1998 → 2002	C24	–	V 100
9200	Cummins ISM	1998 → 2002	C24	–	V 100
9800	Cummins ISM	2000 → 2002	C24	–	V 100
GENÉRICO	SAE1939 Genérico	–	C27	–	V 101
GENÉRICO	SAE1587 Genérico	–	**	–	V 101

** El conector depende del modelo del vehículo

INTERNATIONAL - Camiones

ABS

Modelos	Sistema utilizado	Año de fabricación	Conector Bosch	Versión del motor	Versión del software
9200	SAE1587 Genérico	1998 → 2002	C24	–	V 100
9800	SAE1587 Genérico	2000 → 2002	C24	–	V 100
GENÉRICO	SAE1587 Genérico	–	**	–	V 101

** El conector depende del modelo del vehículo



MERCEDES-BENZ – Camiones

Inyección Electrónica Diesel

Modelos	Sistema utilizado	Año de fabricación	Conector Bosch	Versión del motor	Versión del software
712C	PLD + ADM 4	1998 → 2002	C11	–	V 1
712C	PLD 4	1998 → 2002	C11/2	–	V 100
715C	PLD 4	→ 2004	C11/2	–	V 101
715C	PLD + ADM 4	→ 2004	C11	–	V 101
914C	PLD + ADM 4	1998 → 2002	C11	–	V 1
914C	PLD 4	1998 → 2002	C11/2	–	V 100
915C	PLD 4	→ 2004	C11/2	–	V 101
1215C	PLD + ADM 4	1998 → 2004	C11	–	V 1
1215C	PLD 4	1998 → 2004	C11/2	–	V 100
1318	PLD 4	→ 2004	C11/2	–	V 101
1318	PLD + ADM 4	→ 2004	C11	–	V 101
1718M	PLD 4	→ 2004	C11/2	–	V 101
1718M	PLD + ADM 4	→ 2004	C11	–	V 101
1728	PLD + ADM 6	→ 2004	C11	–	V 101
1728	PLD 6	→ 2004	C11/2	–	V 101
1938S	PLD 6	1998 → 2004	C11/2	–	V 100
1944S	PLD 6	→ 2004	C11/2	–	V 101
2423B	PLD 6	1998 → 2004	C11/2	–	V 100
2423K	PLD + ADM 6	1998 → 2004	C11	–	V 1
2423K	PLD 6	1998 → 2004	C11/2	–	V 100
2428	PLD 6	→ 2004	C11/2	–	V 101
2428	PLD + ADM 6	→ 2004	C11	–	V 101
L 1218R	PLD + ADM 6	1998 → 2004	C11	–	V 1
L 1218R	PLD 6	1998 → 2004	C11/2	–	V 100
L 1622	PLD 4	→ 2004	C11/2	–	V 101
L 1622	PLD + ADM 4	→ 2004	C11	–	V 101
L 2638	PLD + ADM 6	1998 → 2004	C11	–	V 1
L 2638	PLD 6	1998 → 2004	C11/2	–	V 100
LK 2638	PLD + ADM 6	1998 → 2004	C11	–	V 1
LK 2638	PLD 6	1998 → 2004	C11/2	–	V 100
LO 915	PLD + ADM 4	→ 2004	C11	–	V 101
LO 915	PLD 4	→ 2004	C11/2	–	V 101
LS 1938	PLD + ADM 6	1998 → 2004	C11	–	V 1
LS 1938	PLD 6	1998 → 2004	C11/2	–	V 100
LS 2638	PLD + ADM 6	1998 → 2004	C11	–	V 1
LS 2638	PLD 6	1998 → 2004	C11/2	–	V 100
Sprinter 2.2	ISO	2002 →	C11	–	V 101

Tablas de aplicación

MERCEDES-BENZ – Ómnibus

Inyección Electrónica Diesel

Modelos	Sistema utilizado	Año de fabricación	Conector Bosch	Versión del motor	Versión del software
O 400 RS	PLD 6	1998 → 2002	C11/2	–	V 100
O 400 RS	PLD + ADM 6	1998 → 2002	C11	–	V 100
O 400 RSD	PLD 6	1998 → 2004	C11/2	–	V 100
O 400 RSD	PLD + ADM 6	1998 → 2004	C11	–	V 100
O 400 RSE	PLD 6	→ 2004	C11/2	–	V 101
O 400 RSE	PLD + ADM 6	→ 2004	C11	–	V 101
O 500 M	PLD 6	2001 → 2004	C11/2	–	V 100
O 500 R	PLD 6	2001 → 2004	C11/2	–	V 100
OF 1417	PLD 4	1998 → 2002	C11/2	–	V 100
OF 1417	PLD + ADM 4	1998 → 2002	C11	–	V 100
OF 1418	PLD 4	→ 2004	C11/2	–	V 101
OF 1418	PLD + ADM 4	→ 2004	C11	–	V 101
OH 1418	PLD 4	→ 2004	C11/2	–	V 101
OH 1418	PLD + ADM 4	→ 2004	C11	–	V 101
OF 1722	PLD + ADM 4	→ 2004	C11	–	V 101
OF 1722	PLD 4	→ 2004	C11/2	–	V 101
OF 1722 M	PLD 4	→ 2004	C11/2	–	V 101
OF 1722 M	PLD + ADM 4	→ 2004	C11	–	V 101

PLD + ADM: Sistema integrado de gestión del motor electrónico Diesel

SCANIA

Inyección Electrónica Diesel

Modelos	Sistema utilizado	Año de fabricación	Conector Bosch	Versión del motor	Versión del software
DSC12 01 400	EDC MS6.2	2004 →	C29	–	V 101
DSC12 01 400	EDC MS5	1997 →	C29	–	V 101
DSC12 05 420	EDC MS6.2	1998 →	C29	–	V 101

VOLKSWAGEN

Inyección Electrónica Diesel

Modelos	Sistema utilizado	Año de fabricación	Conector Bosch	Versión del motor	Versión del software
8-150E	Cummins ISBE-4	2004 →	C27	–	V 102
8-150EOD	MWM EDC 07 4Cil	2004 →	C27	–	V 102
8-150EOD	Cummins ISBE-4	2004 →	C27	–	V 102
13-170E	Cummins ISBE-4	2004 →	C27	–	V 102
13-180E	MWM EDC 07 4Cil	2004 →	C27	–	V 102
15-170E	Cummins ISBE-4	2004 →	C27	–	V 102
15-180E	MWM EDC 07 4Cil	2004 →	C27	–	V 102
15-180EOD	MWM EDC 07 4Cil	2004 →	C27	–	V 102
17-210EOD	MWM EDC 07 6Cil	2004 →	C27	–	V 102
17-250E	Cummins ISBE-6	2004 →	C27	–	V 102
17-260EOT	MWM EDC 07 6Cil	2004 →	C27	–	V 102
23-250E	Cummins ISBE-6	2004 →	C27	–	V 102
26-260E	MWM EDC 07 6Cil	2004 →	C27	–	V 102
31-260E	MWM EDC 07 6Cil	2004 →	C27	–	V 102



VOLVO - Camiones

Inyección Electrónica Diesel

Modelos	Sistema utilizado	Año de fabricación	Conector Bosch	Versión del motor	Versión del software
B10B*	EDC	1998 → 2002	C22	-	V 100
B10M	EDC	2000 → 2002	C22	DH10A	V 100
B10R	EDC	2000 → 2002	C22	DH10A	V 100
FH16*	EDC	1993 → 1999	C22	D16A	V 100
FH12	PDE	1993 → 1998	C12	D12A	V 1
FH12	TEA	1999 → 2002	C12	D12C	V 100
FM10	TEA	1999 → 2002	C12	D10B	V 100
FM12	TEA	2000 → 2002	C12	D12C	V 100
NL10	EDC	1996 → 1998	C22	D10A	V 100
NL12	EDC	1996 → 1999	C22	TD123E TD123ES	V 100
NH12	TEA	1999 → 2002	C12	D12C	V 100
Genérico	SAE1587 Genérico	-	C12	-	V 101

* B10B y FH16 son vehículos no disponibles en el mercado brasileño.

VOLVO - Camiones

Piloto Automático

Modelos	Sistema utilizado	Año de fabricación	Conector Bosch	Versión del motor	Versión del software
FH12	SAE1587 Genérico	1998 → 2002	C12	D12A	V 100
FM12	SAE1587 Genérico	2000 → 2002	C12	D12C	V 100
NH12	SAE1587 Genérico	1999 → 2002	C12	D12C	V 100
Genérico	SAE1587 Genérico	-	C12	-	V 101

VOLVO - Camiones

Carrocería

Modelos	Sistema utilizado	Año de fabricación	Conector Bosch	Versión del motor	Versión del software
FH12	SAE1587 Genérico	1999 → 2002	C12	D12C	V 100
FM12	SAE1587 Genérico	2000 → 2002	C12	D12C	V 100
NH12	SAE1587 Genérico	1999 → 2002	C12	D12C	V 100
Genérico	SAE1587 Genérico	-	C12	-	V 101

PDE: Sistema de gestión electrónica del motor.

TEA: Truck Engineering Architecture es un sistema multiplexado (nueva arquitectura electrónica) de los camiones Volvo a partir de 1999.

Funciones y Lecturas

NORMA SAE GENÉRICOS – Protocolo Estándar SAE1587

Lecturas

Control de freno ABS
Lámpara de aviso ABS
Indicador del agua en el combustible (S/N)
Presión primaria 1 de aplicación del freno (bar)
Presión secundaria 2 de aplicación del freno (bar)
Presión inicial del aire (bar)
Actuador de cambio de marcha (bar)
Presión auxiliar absoluta (bar)
Tensión de la batería (V)
Abertura de la mariposa (%)
Porcentaje de carga del motor (%)
Consumo (L/h)
Corriente del alternador (A)
Corriente de la batería (A)
Corte del aire acondicionado
Porcentaje del freno motor (%)
Embrague de control de torque
Estado del freno motor en los cilindros (L/D)
Detención automática del motor
Sensor MAP (bar)
Temperatura del aceite de la transmisión (°C)
Temperatura del aceite del turbo (°C)
Porcentaje de la posición del pedal de acelerador (%)
Piloto automático
Potencia del motor (hp)
Presión del agua (mbar)
PTO (tomada de fuerza) Interruptor del acelerador (L/D)
PTO (tomada de fuerza) Interruptor de control de PTO (L/D)
PTO (tomada de fuerza) Interruptor del coast (L/D)
PTO (tomada de fuerza) Interruptor del freno (L/D)
PTO (tomada de fuerza) Interruptor de (L/D) embrague (L/D)
PTO (tomada de fuerza) Interruptor del resume (L/D)
PTO (tomada de fuerza) Interruptor de set (L/D)
PTO (tomada de fuerza) Revoluciones especificadas (L/D)
Revoluciones del motor (rpm)
Temperatura del aire de admisión (°C)
Temperatura del agua (°C)
Velocidad (km/h)

PROTOCOLO ISO

Funciones del SDC 701

Lectura de códigos de defecto (presente y congeladas)
Borrado de la memoria de errores de la unidad de mando

Lecturas

Avance de inyección
Posición de mariposa (%)
Carga del motor (%)
Flujo del aire en el tubo de admisión (g/s)
Presión absoluta del aire en el tubo de admisión (mmHg)
Presión del combustible (mmHg)
Revoluciones del motor (rpm)
Temperatura del agua (°C)
Temperatura del aire (°C)
Velocidad del vehículo (km/h)

GMC – Camiones

Funciones del SDC 701

Número de la ECU
Lectura de los códigos de defectos (presente y pasado)
Borrado de la memoria de errores del módulo
Prueba de actuadores

Lecturas

Tensión de la batería (V)
Porcentaje de carga del motor (%)
Consumo (l/h)
Ahorro instantáneo (km/l)
Estado velocidad máxima (L/D)
Detención automática del motor en ralentí (L/D)
Interruptor de aceleración del piloto automático (L/D)
Interruptor de freno del piloto automático (L/D)
Interruptor del piloto automático (L/D)
Interruptor del resume (L/D)
Interruptor de set del piloto automático (L/D)
Velocidad programada del piloto automático (km/h)
Control de presión de la inyección (bar)
Presión del turbo (bar)
PTO (tomada de fuerza) Interruptor del acelerador (L/D)
PTO (tomada de fuerza) Interruptor del control de PTO (L/D)
PTO (tomada de fuerza) Interruptor del coast (L/D)
PTO (tomada de fuerza) Interruptor del freno (L/D)
PTO (tomada de fuerza) interruptor del embrague (L/D)
PTO (tomada de fuerza) Interruptor del resume (L/D)
PTO (tomada de fuerza) Interruptor del set (L/D)
PTO (tomada de fuerza) Revoluciones especificadas (L/D)
Revoluciones del motor (rpm)
Temperatura del aire de admisión (°C)
Temperatura del agua (°C)
Velocidad (km/h)

Motor parado

Calefacción del aire de admisión
Driver de presión de los inyectores
Freno motor
Solenoides de los inyectores
Velocímetro
Tacómetro

Motor prendido

Corte de los cilindros



Sistemas PLD; PLD + ADM

Funciones del SDC 701

Lectura de número de la ECU
Lectura de los códigos de defectos (presente y pasado)
Borrado de la memoria de errores del módulo
Prueba de actuadores

Motor parado

Prueba de compresión de los cilindros (durante el arranque)

Motor prendido

Corte de los cilindros
Tiempo de atracción
Control del límite de ralentí
Reconocimiento de polaridad

Ajustes – Sistema PLD + ADM

Ajuste del pedal acelerador

Lecturas – Sistemas PLD; PLD + ADM

Revoluciones del motor (rpm)
Revoluciones reguladas (rpm)
Avance de inyección (grado)
Inicio de la inyección (grado)
Temperatura del agua (grado y mV)
Temperatura del aire de admisión (mV)
Presión del aire de admisión (mbar)
Presión del múltiple de admisión (mV)
Temperatura del aceite (grado y mV)
Temperatura del combustible (grado)
Presión atmosférica (mbar y mV)
Presión del combustible (mV)
Tensión de la batería (V)
Masa del aire (mV)
Nivel de aceite del motor (litros y mV)
Presión del aceite del motor (mbar y mV)
Tipo de regulación
Estado del motor
Revoluciones de referencia (rpm)
Revoluciones límite reguladas (rpm)
Incoherencia de revoluciones (rpm)
Límite gradiente de revoluciones (rpm)
Momento de referencia (Nm)
Momento efectivo (Nm)
Momento máximo momentáneo (Nm)

Otras lecturas – Sistemas PLD + ADM

Velocidad del vehículo (km/h)
Señal del acelerador (%)
Acelerador manual (%)
Posición del regulador
Revoluciones máxima y mínima del motor (rpm)
Revoluciones del motor KLV (rpm)
Revoluciones reguladas del motor (rpm)
Momento del pedal del acelerador (Nm)
Momento instantáneo del motor (Nm)
Momento regulado del motor (Nm)
Límite de velocidad máxima (km/h)

Tabla de estados

64 estados de entradas y salidas del sistema como: plena carga, freno motor, señal del arranque, etc.

INTERNATIONAL – Camiones

Funciones del SDC 701

Número de la ECU
Lectura de los códigos de defectos (presente y pasado)
Borrado de la memoria de errores del módulo
Prueba de actuadores

Lecturas - Sistema Cummins

Control de freno ABS
Lámpara de diagnóstico ABS
Indicador de agua en el combustible (S/N)
Presión primaria 1 de aplicación del freno (bar)
Presión secundaria 2 de aplicación del freno (bar)
Presión inicial del aire (bar)
Actuador de cambio de la marcha
Presión auxiliar (bar)
Tensión de la batería (V)
Abertura de la mariposa (%)
Consumo (l/h)
Corriente de la batería (A)
Corte del aire acondicionado
Porcentaje de carga del motor (%)
Ahorro medio (km/l)
Embrague de control de torque (L/D)
Estado del freno motor en los cilindros (L/D)
Detención automática del motor (bar)
Sensor MAP
Temperatura del intercooler (°C)
Porcentaje del limitador de torque (%)
Lámpara amarilla
Lámpara roja
Revoluciones del motor (rpm)
Revoluciones máximas del motor (rpm)
Revoluciones de ralentí (rpm)
Presión de freno hidráulico (bar)
Temperatura de los gases de escape (°C)
Presión del turbo (bar)
Otros

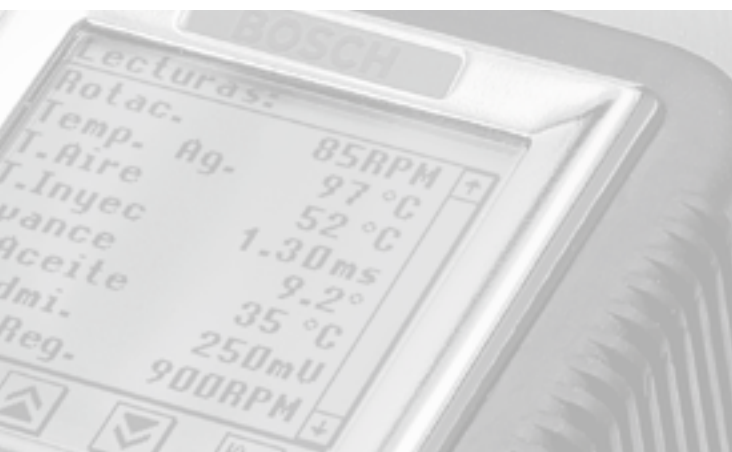

Funciones y Lecturas

SCANIA – Camiones

Funciones del SDC 701

Número de la ECU
Lectura de códigos de defecto (pasado y presente)
Borrado de la memoria de errores del módulo
Prueba de actuadores

Lecturas - Scania 400 CV

Tensión de la batería (V)
Control de crucero (V)
Interruptor del pedal del embrague (A/I)
Interruptor de diagnóstico (A/I)
Sensor del pedal del acelerador (% y V)
Posición del pedal del freno (A/I)
Presión del aire de admisión (bar)
Sensor auxiliar de revoluciones (rpm)
Revoluciones (rpm)
Sensor de temperatura del agua (V)
Sensor de temperatura del aire de admisión (V)
Sensor de presión del aire de admisión (V)
Status del comando de revoluciones del motor (D/N)
Status del control de crucero
Temperatura del agua (°C)
Temperatura del aire de admisión (°C)
Velocidad (km/h)

Lecturas - Scania 420 CV

Balaceo del cilindro (mg/cur)
Control del motor
Control de crucero (V)
Desvío de inyección (A/I)
Interruptor de activación del acelerador (A/I)
Interruptor del pedal de embrague (A/I)
Interruptor de diagnóstico (A/I)
Interruptor del pedal del freno 1 (A/I)
Interruptor del pedal del freno 2 (A/I)
Sensor del pedal del acelerador (% y V)
Posición del pedal del freno (A/I)
Presión del aire de admisión (bar)
Revoluciones (rpm)
Sensor de temperatura del agua (V)
Sensor de temperatura del aire de admisión (V)
Sensor de presión del aire de admisión (V)
Temperatura del aire de admisión (°C)
Temperatura del agua (°C)
Velocidad (km/h)

Motor parado - Scania 400 CV

Ajuste de cremallera
Válvula de combustible
Luz del piloto automático
Ajuste del volumen de combustible

Motor parado - Scania 420 CV

Accionamiento de los inyectores
Luz del piloto automático

VOLKSWAGEN – Camiones y Ómnibus

Funciones del SDC 701

Número de la ECU
Lectura de códigos de defecto (pasado y presente)
Borrado de la memoria de errores del módulo
Prueba de actuadores

Lecturas - Sistema MWM

Agua en el combustible (S/N)
Banco de capacitores C1 (V)
Banco de capacitores C2 (V)
Tensión de la batería (V)
Estado del terminal 15 (L/D)
Estado del freno motor (L/D)
Inicio de la inyección de combustible
Interruptor de Kickdown (L/D)
Estado del embrague (L/D)
Estado del interruptor de freno (L/D)
Límite superior de revoluciones del PTO (rpm)
Marcha detectada
Máximas revoluciones del PTO (rpm)
Nivel del agua dentro del límite (S/N)
Off-set de ralentí (rpm)
Pedal del acelerador (%)
Mínima velocidad para activar el piloto automático (km/h)
Polaridad del sensor de fase
Polaridad del sensor de revoluciones
Presión del combustible (Common Rail) (bar)
Presión atmosférica (mbar)
Presión del aceite del motor (bar)
Presión de admisión (bar)
Valor base de ralentí (rpm)
Revoluciones del motor (rpm)
Temperatura del agua (°C)
Temperatura del aire de admisión (°C)
Temperatura del aceite del motor (°C)
Velocidad instantánea del vehículo (km/h)
Off-set de ralentí (rpm)
Límite de revoluciones mínimo que puede ser programado por la herramienta (rpm)
Límite de revoluciones máximo que puede ser programado por la herramienta (rpm)
Revoluciones máximas permitidas para la marcha actual (rpm)
Límite de velocidad máxima (threshold)
Velocidad instantánea del vehículo (km/h)
Límite de velocidad (km/h)

Lecturas especiales - Sistema MWM

Fecha de programación de la ECU
Tipo del motor
Modelo del vehículo
VIN
Número de serie del motor
Horas de trabajo de la ECU
Distancia total
Horas de trabajo del motor
Total de veces que la ECU foi prendida
Versión de la configuración de la ECU, Dataset
Versión del software de la ECU

VW sigue



sigue **VOLKSWAGEN – Camiones y Ómnibus**

Lecturas principales - Sistema Cummins

Tensión de la batería (V)
Porcentaje del torque (%)
Consumo (l/h)
Consumo instantáneo (km/L)
Consumo medio (km/L)
Interruptor de plena carga del pedal del acelerador (L/D/N/E)
Interruptor programador de revoluciones de ralentí (L/D/N/E)
Interruptor de ralentí del pedal del acelerador (L/D/N/E)
Interruptor de dos velocidades (L/D/N/E)
Estado del interruptor del embrague (L/D/N/E)
Interruptor de freno de estacionamiento (L/D/ N/E)
Interruptor programador de revoluciones de ralentí (L/D/N/E)
Estado del interruptor del freno (L/D/N/E)
Interruptor del retardador para ayuda en el freno (L/D/N/E)
Estado del temporizador de ralentí (L/D/N/E)
Estado de la función del temporizador de ralentí (L/D/N/E)
Posición del pedal del acelerador (%)
Estado del piloto automático
Presión del aceite del motor (bar)
Presión del tubo (bar)
Presión atmosférica (mbar)
Ajuste asimétrico de las revoluciones deseadas del motor
Revoluciones deseadas (rpm)
Estado del motor
Revoluciones de motor (rpm)
Temperatura del agua (°C)
Temperatura del aire de admisión (°C)
Temperatura del combustible (°C)
Temperatura del aceite del motor (°C)
Porcentaje del torque actual (%)
Porcentaje del torque perdido (%)
Porcentaje del torque del retardador (%)
Porcentaje del torque requerido por el conductor (%)
Velocidad del vehículo en relación a la rueda (km/h)
Límite máximo de velocidad (km/h)

Lecturas secundarias - Sistema Cummins

Fabricante
Modelo
VIN
Número de serie
Total combustible usado en ralentí
Total combustible usado
Distancia total
Total de horas del motor
Total de horas en ralentí

Motor Parado - Sistema MWM

Pruebas de compresión de los cilindros
(Durante el arranque)

Motor Prendido - Sistema MWM

Corte de cilindros

VOLVO – Camiones

Funciones del SDC 701

Identificación del número de la ECU
Lectura de los códigos de defectos (pasado y presente)
Borrado de la memoria de errores del módulo

Lecturas - Sistema PDE

Velocidad máxima (km/h)
Estado del límite de velocidad (L/D)
Velocidad actual (km/h)
Modo piloto (L/D)
Interruptor embrague piloto (L/D)
Interruptor de freno piloto (L/D)
Interruptor acelerador piloto (L/D)
Interruptor resume piloto (L/D)
Interruptor coast (L/D)
Interruptor set piloto (L/D)
Interruptor piloto automático (L/D)
Pedal acelerador (%)
Carga motor (%)
Consumo de combustible (l/h)

Lecturas - Sistema TEA

Lámpara amarilla on/off
Lámpara roja on/off
Límite de torque (%)
Torque (Nm)
Presión del combustible (mbar)
Presión del aceite (mbar)
Presión del turbo (mbar)
Presión del aire de la transmisión (mbar)
MAP (bar)
Presión filtro de admisión (bar)
Presión atmosférica (bar)
Temperatura del agua (°C)
Nivel del agua (%)
Freno motor (%)
Potencia (hp)
Temperatura del aire (°C)
Temperatura del combustible (°C)
Temperatura del aceite (°C)
Consumo (l/h)
Económetro instantáneo (km/h)
Económetro medio (km/h)
Revoluciones ralentí (rpm)
Revoluciones máximas (rpm)
Revoluciones (rpm)

Motor parado - Sistema TEA

Pruebas de compresión de los cilindros (durante el arranque)

Motor prendido

Corte de cilindros - Sistema TEA
Balanceo de cilindros - Sistema PDE

Análisis gráfico - Sistema TEA; PDE

Revoluciones (rpm)
Temperatura del agua (°C)
Temperatura de admisión (°C)
Pedal del acelerador (%)

Observaciones importantes

- Lecturas y funciones resumidas (listas completas de lecturas y funciones están incluidas en el manual de operación y pruebas del SDC 701, suministrado en separado).
- Lecturas y funciones dependen del sistema probado, y no están disponibles para todos los vehículos.
- Para mayores informaciones, por favor consulte su distribuidor más cercano o directamente la División de Equipos de Talleres Bosch.

Identificación de los conectores y cables



International - Camiones

Cable adaptador

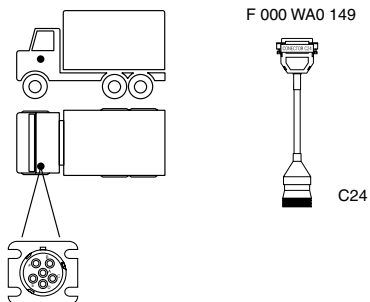

Mercedes-Benz - Camiones y Ómnibus

Cable adaptador para PLD + ADM

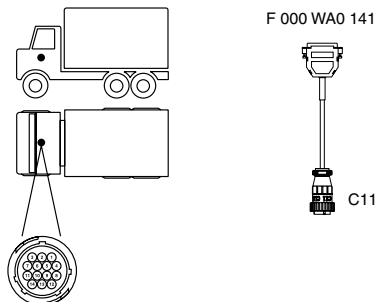

GMC - Camiones

Cable adaptador

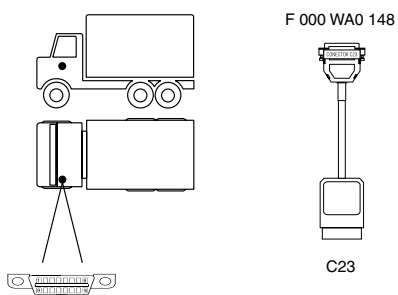

Cable adaptador para PLD

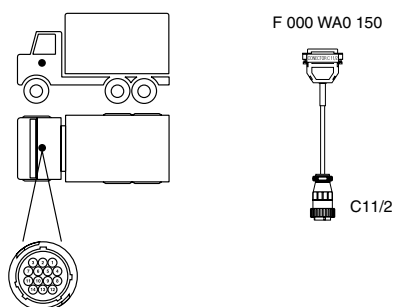

Scania - Camiones

Cable adaptador

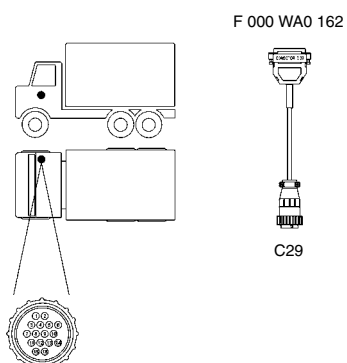



Volvo - Camiones

Cable adaptador para sistema TEA; PDE

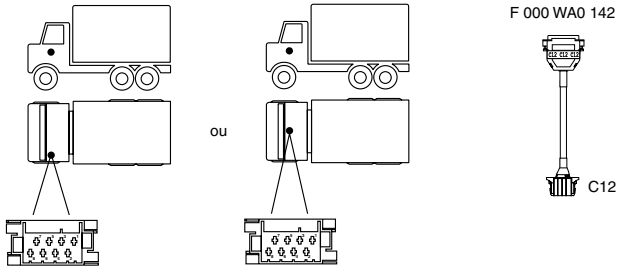

Volkswagen - Camiones

Cable adaptador

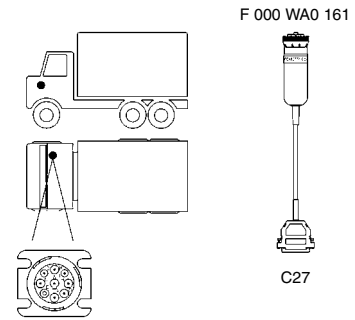

Cable adaptador para EDC

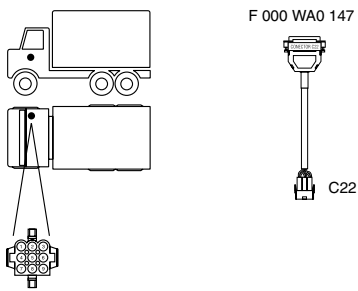

Volkswagen - Ómnibus

Cable adaptador

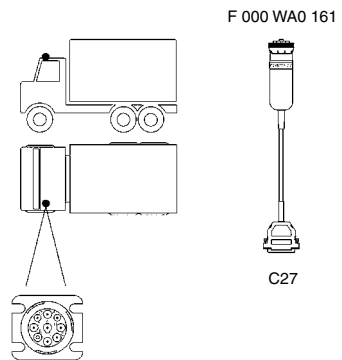

Volumen del suministro



Equipo Estándar SDC 701	F 000 WA0 721
Incluye en el suministro:	
Equipo Scanner SDC 701	F 000 WA0 714
CD-ROM V 102 con el programa MBB, VOLVO, SCANIA, VOLKSWAGEN, GMC, INTERNATIONAL, Genéricos y manuales de pruebas y operación	F 000 WA8 020
Licencia de uso (SDC 701 / V 102)	F 000 WA8 021
Fuente 12 V	F 000 WA4 001
Cable de alimentación	F 000 WA0 138
Cable de alimentación enchufable en el encendedor de cigarrillos	F 000 WA0 139
Gancho de fijación	F 000 WA5 024
Cable serial DB9 DB 25	F 000 WA0 140
Cable universal	F 000 WA0 145
Cable adaptador C11 Mercedes-Benz	F 000 WA0 141
Cable adaptador C12 Volvo	F 000 WA0 142
Cable adaptador C11/2 Mercedes-Benz	F 000 WA0 150
Cable adaptador C22 Volvo EDC	F 000 WA0 147
Cable adaptador C23 GMC	F 000 WA0 148
Cable adaptador C24 International / Norma SAE	F 000 WA0 149
Cable adaptador C27 – SAE 1939	F 000 WA0 161
Cable adaptador C29 Scania	F 000 WA0 162
Adaptador Diesel Cargo 24 V para 12 V	F 000 WA0 143
Adaptador Diesel Cargo 12 V para 12 V	F 000 WA0 152
Cable de interfaz para impresora	F 000 WA0 144
Maletín	F 000 WA5 324
Manual de operación actualizado con versión V 102	F 000 WA7 027

Kit de actualización para SDC 701 versión V 102	F 000 WA0 703
Incluye en el suministro:	
Licencia de uso Kit de actualización versión V 102	F 000 WA8 022
CD-ROM V 102 con el programa MBB, VOLVO, SCANIA, VOLKSWAGEN, GMC, INTERNATIONAL, Genéricos y manuales de pruebas y operación	F 000 WA8 020
Suplemento del manual de operación y pruebas con versión V 102	F 000 WA7 026

Características técnicas



SDC 701

Alimentación: 12 V

Salida para impresora

Pantalla de cristal líquido con iluminación back light

Temperatura de funcionamiento: 0 °C a 50 °C

Salida RS 232

Dimensiones y medidas

Peso:

SDC 701: aprox. 760 g

SDC 701 completo con cables y maletín: 5 000 g

Medidas en mm:

SDC 701 sin maletín (L x P x A): 120 x 50 x 240

Maletín: (L x P x A): 450 x 150 x 400

Accesorio optativo

Adaptador Diesel Cargo 12 V para 12 V*F 000 WA0 152

*Sólo para actualizaciones a partir de la Versión 1

Bosch

Especialista en reparación Diesel.

Conozca también otros equipos de prueba para vehículos Diesel, esenciales en los mejores talleres.



EPS 100

Prueba de Toberas, incluso
UI y STH (UPS)



EPS 815

Banco de Prueba de Bombas
Inyectoras Diesel con
sistema electrónico de
medición de débito KMA

Y más:

Apostillas técnicas Diesel

CD's con programas interactivos

Frenómetro para vehículos pesados

Representante: